

おりがみキューピー NO.1

キューピーちゃん

★印を上にして、裏を出して折りはじめます。ひとつ先(頭)の折り図を見ながら、ていねいに折りましょう。

折り方の記号

	山折り線		折りすじ線
	谷折り線		谷折りして もどす
	図を大きくする		うら返す

キューピーちゃん完成作品



*左の印刷してある紙を切り取り、キューピーちゃんを折りましょう。NO.2のきものを着せる時は、体の図⑧の状態のものを、きもの2の下からさしこみます。

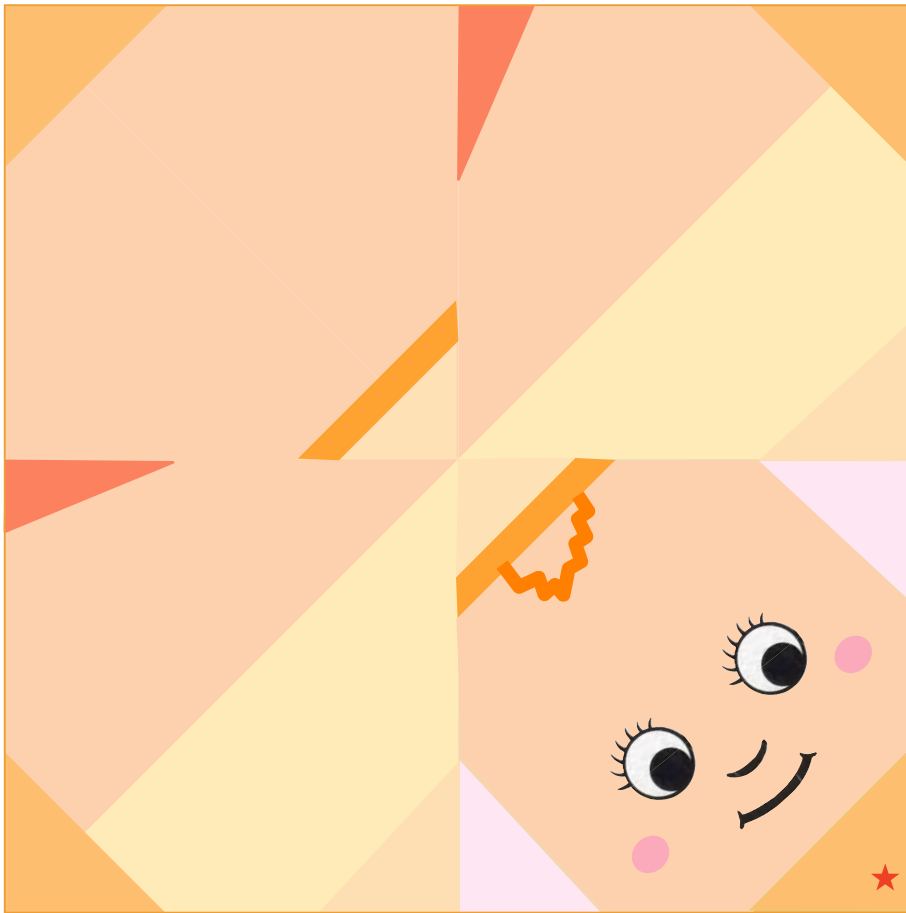

(体)

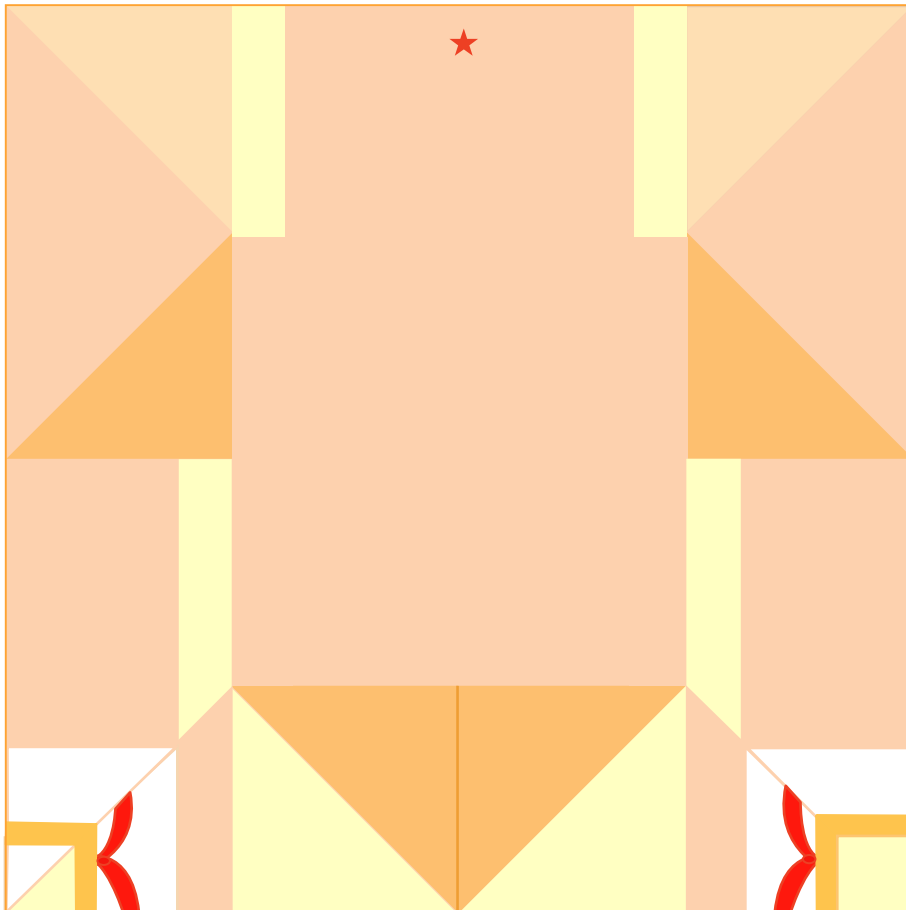

頭の折り方

① 折り線をつけてもどす

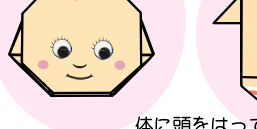
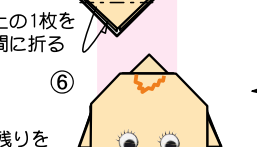
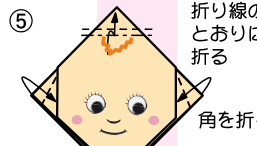
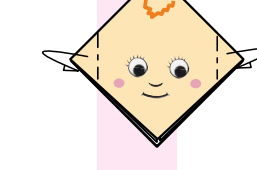
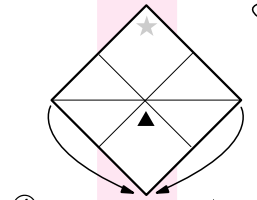
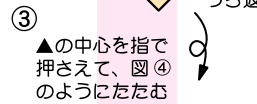
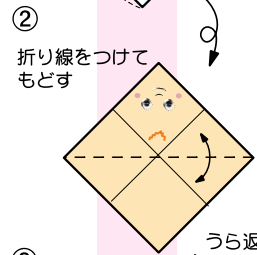
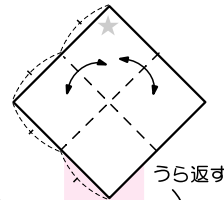

体の折り方

① 折り線をつけてもどす

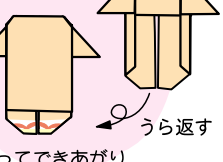
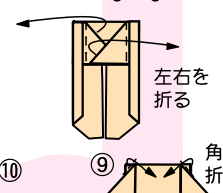
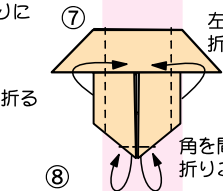
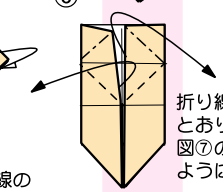
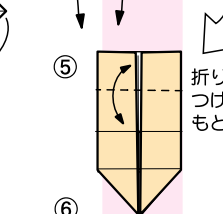
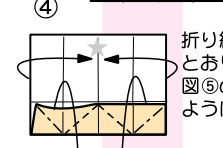
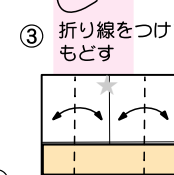
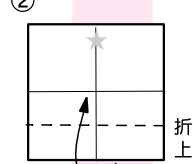
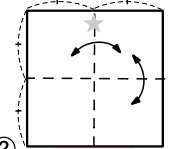

体に頭をはってできあがり

おりがみキューピー NO.2

ひめさまどうちゅう 姫様道中お姫さまキューピー 浜松市 (静岡県)

折り方の記号

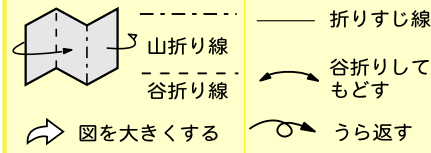

お姫さまキューピー完成作品



桜の花びらまいちる中を、お城からのおともをつれて、しずしず歩くお姫さまキューピーちゃん。道中の後は、春つみのおいしい一番茶を飲み、大好物の鰻重を食べましょう。
 *下の印刷してある紙を切り取り、NO.1のキューピーの体の折り図⑧の状態のものを、きもの2の中にさしこみ、それをきもの1にさしこみます。懐剣(かいけん)は、胸元に入れましょう。

✂️ ▼きもの1 ★印を上にして、うらを出して折りはじめ、ひとつ先の折り図を見ながら、ていねいに折りましょう。

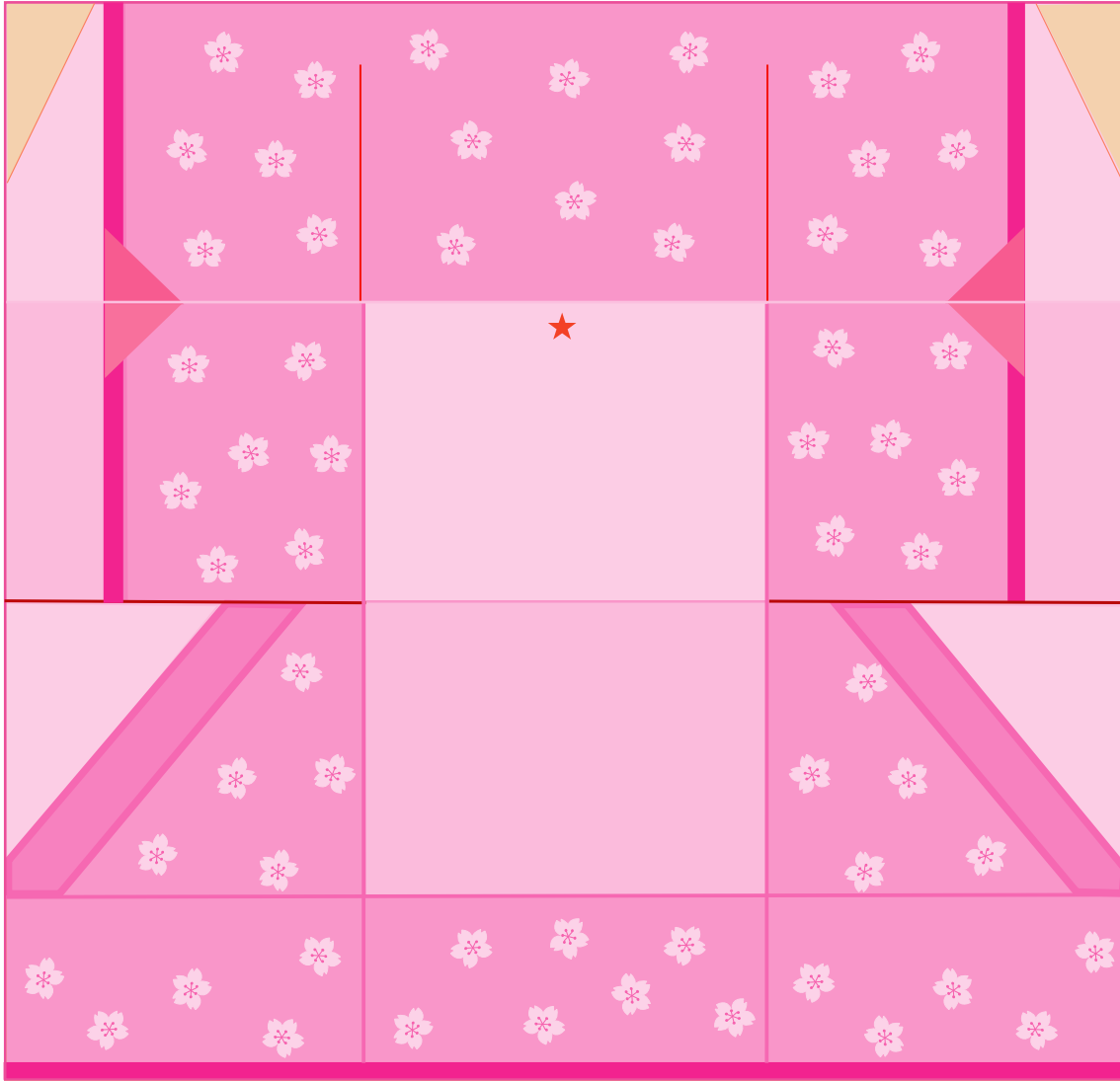

きもの1の折り方

① 左右に切りこみを入れて折り線のとおり折る

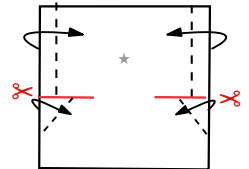

② 上の角を折り A、Bの順に折る

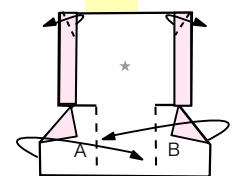

③ てまえに折る

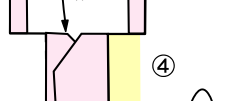

④ 上の部分をうしろに折る

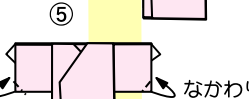

⑤ なかわり折り



⑥ なかわり折り

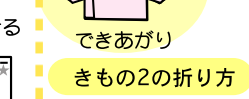

⑦ 折り線のとおり折る

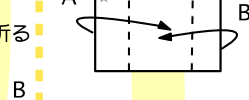

▼きもの2

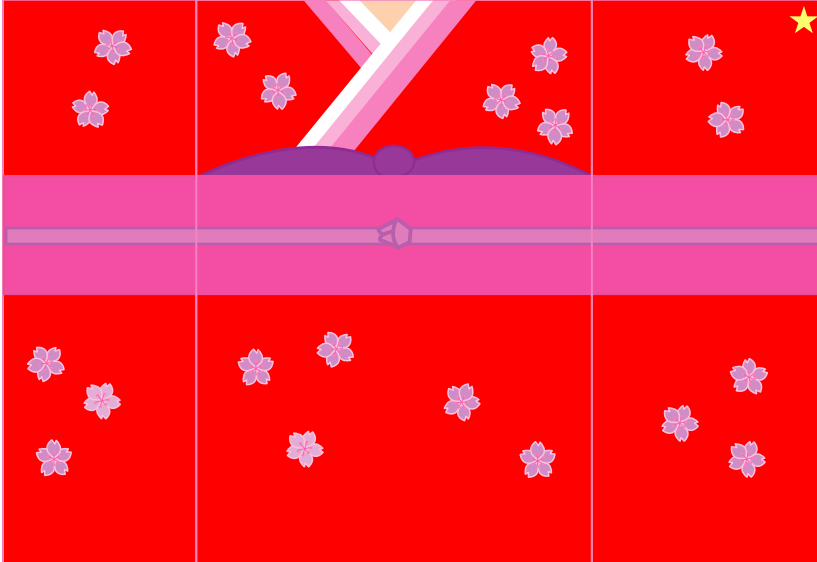

▼懐剣(かいけん)

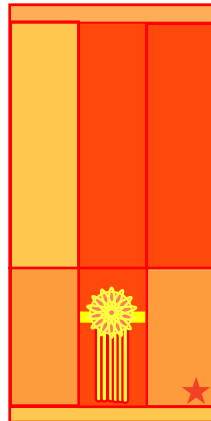

懐剣の折り方

① 上下を折る



② A、Bの順に折る



③ てまえに折る



きもの2の折り方

① 折り線のとおり A、Bの順に折る

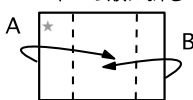

② うら返す

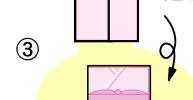

③ できあがり

おりがみキューピー NO.3

髪 & 花かんざし & お茶 & 鰻重 (うなじゅう)

髪2を折って、NO.1のキューピーちゃんの頭にさしこみ、その上から、花かんざしを貼った髪1をかぶせる。



髪2

★印を上にして、裏を出して折りはじめ、ひとつ先の折り図を見ながらていねいに折みましょう。

髪1

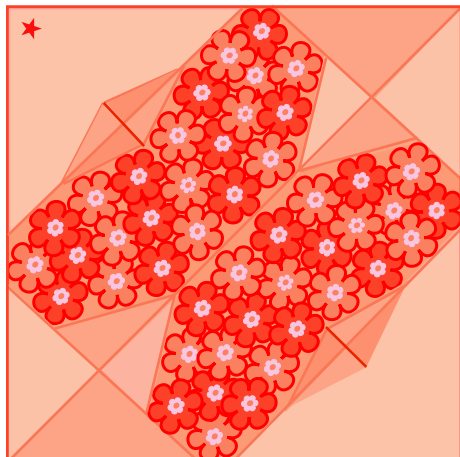
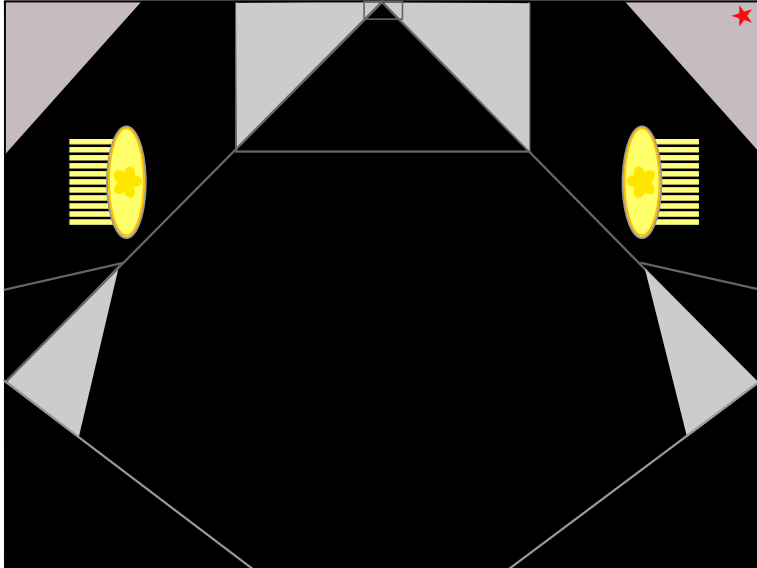
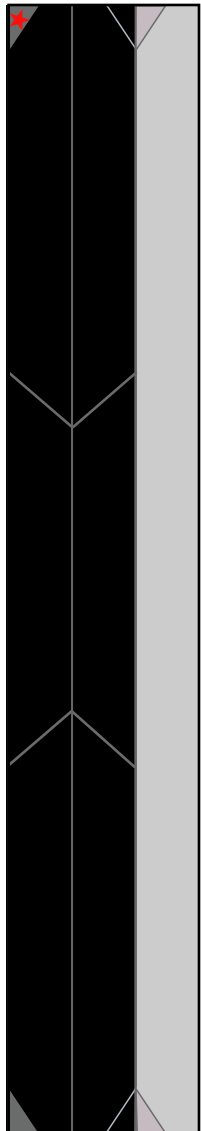

茶わん

花かんざし

茶たく

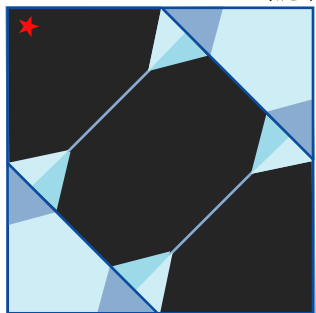
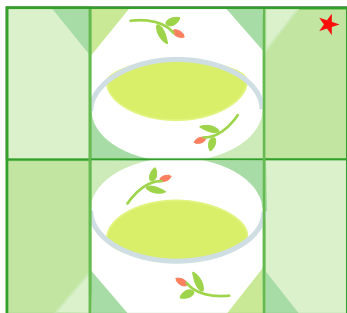

鰻重

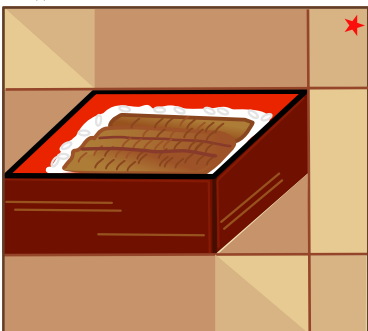

鰻重の折り方

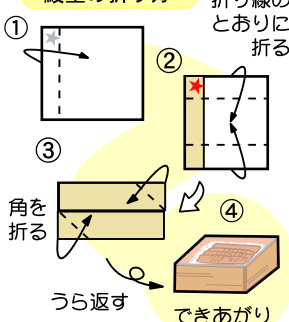

折り方の記号

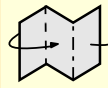

山折り線

谷折り線

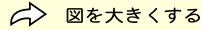

なかわり折り

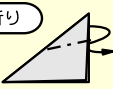

折りすじ線

谷折りしてもどす

うら返す

折り線をつけても少し開いて間に折る

お茶 & 鰻重完成作品



髪1の折り方

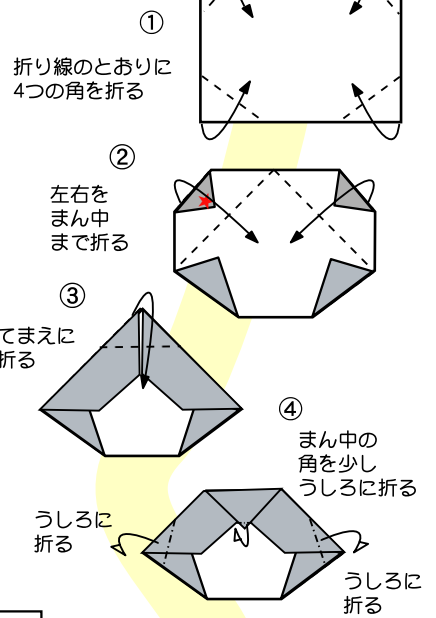

髪2の折り方

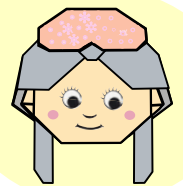
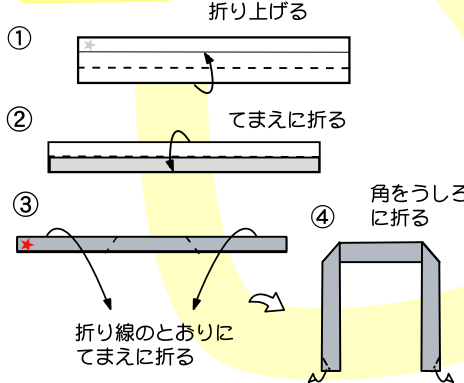

キューピーちゃんの頭に髪2をさしこみ、頭の三角をうしろにたおして髪1をかぶせる

お茶の折り方

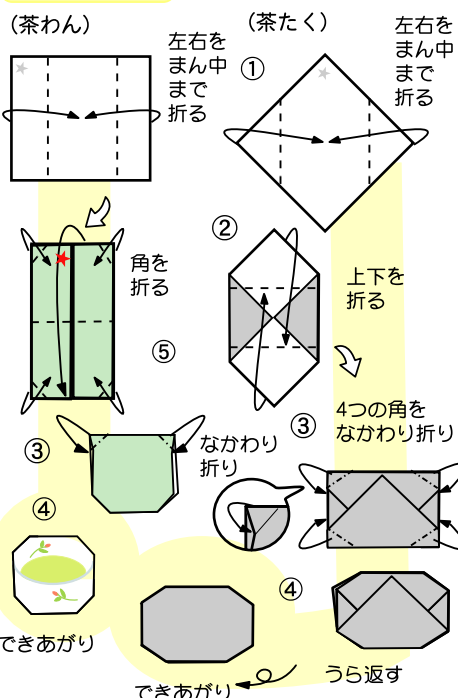

花かんざしの折り方

